

TEKNİK ÖZELLİKLER ve FONKSİYONLAR

1. ÖLÇÜLER

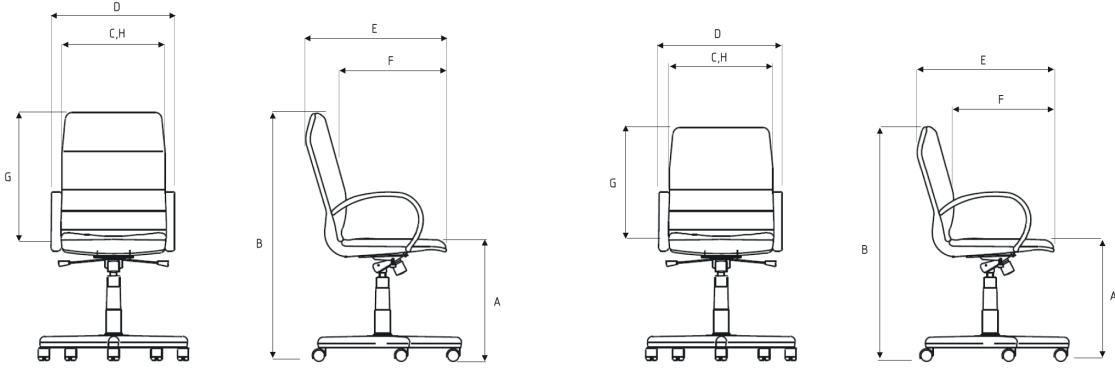

Linea 8A / 7A

Linea 6A / 5A

Ölçüler (cm)	Toplam genişlik D	Toplam derinlik E	Toplam yükseklik B^	Oturak yüksekliği A*	Oturak genişliği C	Oturak derinliği F#	Arkalık yüksekliği G	Arkalık genişliği H	Ağırlık (kg)
Linea 8A / 7A	61,5	62	123,5	45	52	44	71	52	25,5
Linea 6A / 5A	61,5	56	96	45	52	44	55	52	23,5
Linea 3A	61,5	65	101	47,5	52	44	55	52	19,7

^ En alçak pozisyonda, * DIN normlarına göre üzerinde yük varken ve döşemesiz, # DIN normlarına göre, bel destek noktasına kadar

2. MATERYALLER VE OPSİYONLAR

2.1. Mekanizma

Linea 6,8: Alüminyum gövdeli siyah (RAL 9005) multiblok mekanizma. Arkalık ve oturakta 1:1 oranında salınım hareketi, 3 pozisyonda mekanizmayı kilitleme imkanı, kademersiz ayarlanabilir oturak yüksekliği.

Linea 5,7: Çelik gövdeli siyah (RAL 9005) tilt mekanizma. Arkalık ve oturakta 1:1 oranında salınım hareketi, 1 pozisyonda mekanizmayı kilitleme imkanı, kademersiz ayarlanabilir oturak yüksekliği.

2.2. Ayaklar

Linea 5,6,7,8: Polisajlı, saf alüminyum enjeksiyon ile oluşturulmuş (beşli) yıldız ayak.

2.3. Bekleme Koltukları İskeleti

Linea 3 : ø25 mm çelik boru ve pabuçlu, yüzey kromaj kaplamalı veya toz boya.

2.4. Tekerlekler

DIN EN 12529 normuna uygun çift bağlantılı, sert veya yumuşak zemin için opsiyonlar ve ağırlığa duyarlı fren sistemi.

- Sert zemin için : TPU (termoplastik poliüretan) kaplı polipropilen ø50 mm tekerlek.

- Yumuşak zemin için : Polipropilen ø50 mm tekerlek.

2.5. Süngerler

- Formlandırılmış poliüretandır ve CFC (kloroflorokarbon) içermez.

Yoğunluk : 28 kg/m³ +/- 3
Oturak süngeri kalınlığı : 35 mm
Arkalık süngeri kalınlığı : 35 mm

2.6. Bireysel Ağırlık Ayarı

Oturağın alt orta kısmında bulunan silindirik şeklindeki regülatör ile ayarlanır. Kullanıcının ağırlığına göre arkalık salınım sertliği ayarlanabilir. Regülatörü saat yönünde bir kaç tur çevirdiğinizde arkalık salınımı sertleşir, saat yönünün tersine çevirdiğinizde yumuşar.

2.7. Nakış (Opsiyonel)

Logo için maksimum ölçüler 7 cm genişliğinde yapılabilir, en-boy doğru orantılı olarak ölçülendirilir. Nakış için % 100 polyester iplik kullanılmaktadır. Arkalık modeline göre ön kısmında veya sırt kısmında istenilen bölgeye uygulanabilir. Logo uygulamaları için minimum sipariş miktarı 50 adettir. Her logo için ayrı bir nakış çalışması yapılmaktadır. Logo rengine en yakın iplik rengi seçilir. Renk sayısında kısıtlama yoktur.

3. KOLÇAKLAR

A Kolçak: Krom kaplamalı metal kolçakların üst kısmı döşeme kaplıdır. Kolçak sabittir ve bu model kolçaksız üretilmemektedir.

4. TEKNİK KURALLAR, TESTLER VE KALİTE ONAYLARI

- Çalışma koltukları, TS 5337-1-2-3 ve EN 1335-1-2-3'e uygundur.

- Bekleme koltukları, TSE TS 13761'e uygundur.

- ISO 9001 sertifikalıdır.