



LINEA



Bedienungsanleitung
Operating Instructions
Guide d'utilisation
Kullanım Kılavuzu

TCC-The Chair Company ürününü tercih ettiğiniz için teşekkür ederiz.

Linea modelini daha iyi tanımanız ve fonksiyonlarını öğrenmeniz için bu kılavuzu hazırladık.

deutsch

1. Kinematik

Multiblock mechanik (Linea 6,8)

Linker Hebel unterhalb der Sitzfläche
nach unten: Arretierung der Rückenlehne
in 3 Positionen möglich.

Wippmechanik (Linea 5,7)

Schieben Sie den Hebel mit Druck nach
innen, um die Arretierung zu lösen. Ein
Zug nach außen blockiert die Wippe
wieder.

Hebel nach oben: Lösen der Mechanik
für dynamisches Sitzen.

2. Sitzhöhenverstellung

Zur stufenlosen Höhenverstellung der Sitzfläche ziehen Sie den Bedienungshebel rechts unter der Sitzfläche nach oben.

Achtung! Arbeiten bzw. Austausch an Gasfedern nur durch eingewiesenes Personal.

3. Gewichtseinstellung

Den Regler zur Gewichtseinstellung finden Sie vorne unter der Sitzfläche. Drehen Sie ihn nach links, um eine leichtere Einstellung zu erreichen; nach rechts gedreht, wird die Mechanik schwergängiger.

4. Armlehneneinstellungen

A-Armlehnen feststehend, nicht verstellbar.

5. Rollen

Rollen nach DIN EN 12 5 29 –
lastabhängig gebremst.

Für textile Böden: Die Räder der Rollen sind auf der gesamten Oberfläche gleichfarbig.

Für harte Böden: Der weiche Laufring ist andersfarbig.

6. Pflege

Die Reinigung der Polsterteile kann mit handelsüblichen Polsterreinigungsmitteln erfolgen.

7. Benutzerhinweis

Diesen Bürodrehstuhl nur bestimmungsgemäß unter Beachtung der allgemeinen Sorgfaltspflicht benutzen. Bei Verwendung als Aufstiegshilfe, Sitzen auf Armlehnen oder anderweitig besteht Unfallgefahr.



english

1. Kinematic

Multiblock mechanism (Linea 6,8)

Press the lever on the left side underneath the seat downwards: Latches the back in 3 positions.

Tilt Mechanism (Linea 5,7)

By pushing the lever with some pressure inwards releases the mechanism. By pulling the lever out will block the mechanism.

Press the lever upwards: Releases the mechanism for “dynamic sitting”.

2. Seat height adjustment

To raise or lower the height of the seat on an infinitely variable scale, pull adjustment lever on the right side underneath the seat upwards.

Caution! The pneumatic springs should be repaired or replaced by trained personnel only.

3. Weight adjustment

The weight adjustment regulator is located at the front beneath the seat. Turn it to the left to obtain a light setting, or to the right to tighten the mechanism.

4. Armrest adjustments

A-Armrests fixed, not adjustable.

5. Castors

Castors as per DIN EN 12 5 29 – with load controlled braking mechanism.

For textile floors: the wheels of the castors are uni-coloured over the whole surface.

For hard floors: the soft tread of the wheel is of a different colour.

6. Cleaning

Upholstery parts can be cleaned by means of the appropriate commercial detergents for upholstery.

7. Considerations for use

Only use this office swivel chair in accordance with the intended by respecting the general duty of care. Danger of accident exists in the case of use as an ascent assistance, sitting on armrests or other improper use.



français

1. Cinématique

Mécanisme de Multiblock (Linea 6,8)

Levier qui se trouve à gauche sous l'assise vers le bas: Dossier blocable en 3 positions.

Mécanisme de basculant (Linea 5,7)

Pousser ensuite le levier vers l'intérieur pour libérer le mécanisme basculant.

Tirer le levier vers l'extérieur pour bloquer le mécanisme.

Levier vers le haut: Déclenchement du mécanisme pour une position assise dynamique.

2. Réglage en hauteur de l'assise

Pour la réglage continu de la hauteur de l'assise, actionnez vers le haut le levier qui se trouve à droite sous l'assise.

Attention! Les lifts à gaz ne doivent être manipulés ou changés que par des spécialistes.

3. Réglage en fonction du poids

Vous trouvez le régulateur en fonction du poids sous l'assise, à l'avant. Tournez-le vers la gauche pour un réglage doux, vers la droite pour un réglage plus dur.

4. Réglages des accoudoirs

Accoudoirs en A, fixes, ne pas réglables

5. Type des roulettes

Roulettes selon les normes DIN EN 12 5 29 – avec un mécanisme de freinage contrôle en charge.

Pour moquettes: les roues des roulettes sont d'une couleur unie sur toute la surface.

Pour sols durs: la partie souple de la roulette est d'une couleur différente.

6. Entretien

Le nettoyage des rembourrages se fait aisément avec des produits de nettoyage courants.

7. Instructions d'utilisation

N'utilisez ce siège de bureau qu'en conformité avec les consignes courantes d'utilisation. Un danger d'accident existe lors de toute utilisation anormale du siège, comme s'asseoir sur les accoudoirs, utiliser le siège comme support de montée ou autre usage abusif.



türkçe

1. Mekanizma

Multiblock mekanizma (Linea 6,8)

Kilitlemek için koltuğun sol alt kısmındaki kolu aşağıya doğru itiniz. 3 pozisyonda mekanizmayı kilitlemek mümkündür.

Tilt mekanizma (Linea 5,7)

Kilitlemek için koltuğun sol alt kısmındaki kolu aşağıya doğru itiniz. 1 pozisyonda mekanizmayı kilitlemek mümkündür.

Dinamik bir oturma için mekanizma kolunu yukarı doğru çekiniz ve mekanizmayı açınız.

2. Oturak yükseklik ayarı

Oturak yüksekliğini kademesiz olarak ayarlamak için koltuğun sađ alt tarafındaki kolu kullanınız.

Dikkat! Amortisör tamiri veya deđişimi, firma teknik personeli tarafından yapılmalıdır.

3. Ađırlık ayarı

Bireysel ađırlık ayarı koltuk altında orta kısımda bulunmaktadır. Arkalıđı yumuřatmak için silindir řeklindeki regelatörü sola, sertleřtirmek için ise sađa dođru çevirin.

4. Kolçak ayarı

A kolçaklar, sabittir ve ayarlanmaz.

5. Tekerlekler

DIN EN 12 5 29 normuna uygun ve ađırlıđa duyarlı fren sistemine sahiptir.

Halı zemin için: tekerleğin tüm rengi siyahtır.

Sert zemin için: tekerleğin dış kısmı farklı renktedir.

6. Temizleme

Döşemeli kısımlar döşeme için uygun deterjanlar ile temizlenebilir.

7. Kullanım uyarısı

Bu büro koltuğunu genel kullanım talimatlarına göre kullanınız. Üzerine çıkıp basamak olarak kullanmak, kolçak üzerine oturmak kazalara neden olabilir.

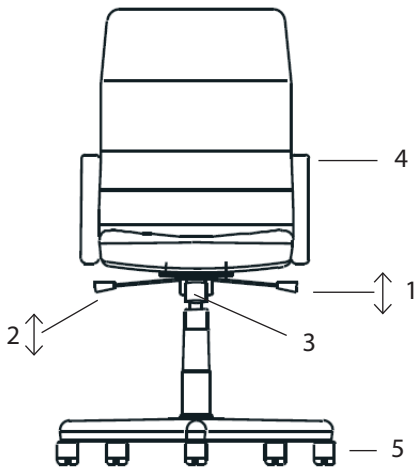



scan
for
product
pages



TCC-THE CHAIR COMPANY
BÜRO KOLTUK SANAYİ VE
TİC. A.Ş.

www.tcc.com.tr

